



Número de artículo / Article number: 419_00S

EAN / EAN number: 4250384716264
Categoría de carga / Freight category: C

Rejilla de barrera tipo C, Longitud: 2,50 m, 19 barras

Crowd barrier type C, Length: 2.50 m, 19 bars

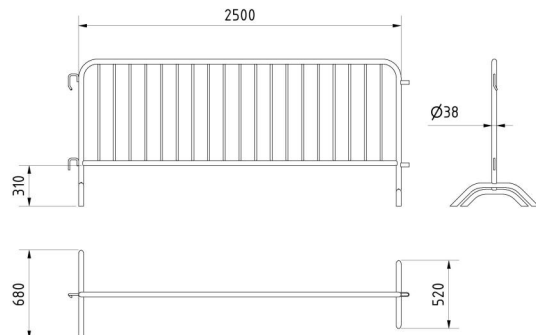

Descripción

Rejilla de barrera tipo C

Malla de barrera de tipo C para un uso versátil, para acordonar y asegurar zonas de eventos, construcción de acero galvanizado soldado a partir de tubo redondo de Ø 38 mm, ganchos y soportes de conexión soldados a los lados del marco, que permiten conectar varios elementos, dos pies hechos de pies de tubo redondo curvado aseguran un posicionamiento estable de la rejilla, altura total: 1,10 m, las robustas barras verticales garantizan una barrera segura.

También disponible en versión revestida y/o con bandas reflectantes bajo pedido.

- Longitud: 2,50 m, 19 barras

Datos técnicos

Peso: 21,34 kg
Dimensiones: 1100 mm x 2500 mm x 684 mm
material:
S235 JR

surface:
hot dipped galvanized acc. to DIN ISO 1461

* Todas las especificaciones son valores aproximados (en algunos casos con el redondeo estándar de la industria para una mejor comprensión) y están destinadas únicamente a la comprensión del producto, pero no como base para la construcción de accesorios, bastidores de almacenamiento, adaptaciones, productos combinados o similares. Toda la información se facilita sin garantía, por lo que no asumimos responsabilidad alguna por posibles errores y sus consecuencias.

* All data are approximate values (partly with industry-standard rounding for better understanding) and serve only for product understanding, but not as a basis for the design of accessories, storage solutions, adaptations, combination products or the like. All information is without guarantee, for possible errors and resulting consequences we assume no responsibility.

Item description

Crowd barrier type C

Crowd barrier type C versatile application, as barrier and security of event sites, welded galvanized steel construction of Ø 38 mm round tube, hooks and connection brackets are welded to the sides for combining several elements, two feet of bent round tube provide stability of the barrier, total height: 1.10 m, sturdy vertical bars provide safe barrier action

Also available in coated version and / or with reflective stripes on request.

- Length: 2.50 m, 19 bars

Technical specifications

Weight: 21,34 kg
Dimensions: 1100 mm x 2500 mm x 684 mm
material:
S235 JR

surface:
hot dipped galvanized acc. to DIN ISO 1461