



**Artikelnummer / Article number: 478RB**

EAN / EAN number: 4250384713331  
Frachtkategorie / Freight category: A

Absperrbarrieren in Verbindung mit Pfostentyp 478B  
Standpfosten & Rahmen-Element, mit einer  
elektromechanischen Steuereinheit ausgestattet, daher durch  
Zutrittskontrollen erweiterbar

Safety barriers to go with post item no. 478B Fixed post & Frame  
element, equipped with an electromechanical control unit,  
therefore expandable with access control systems

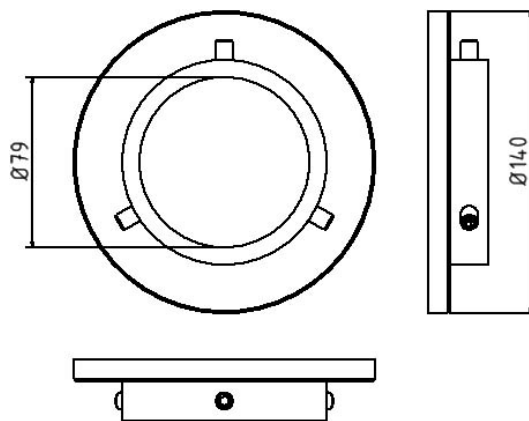

**Artikeltext**

Absperrbarrieren in Verbindung mit Pfostentyp 478B  
Standpfosten & Rahmen-Element

Absperrbarrieren  
Eine stabile, formschöne Absperrung in Verbindung  
mit unserem Pfostentyp 478B

- mit einer elektromechanischen Steuereinheit  
ausgestattet, daher durch Zutrittskontrollen erweiterbar

**Item description**

Safety barriers to go with post item no. 478B Fixed post & Frame  
element

Safety barriers  
A stable, attractive barrier to go with our post part-no. 478B

- equipped with an electromechanical control unit,  
therefore expandable with access control systems

**Technische Daten**

Gewicht: 1,3 kg  
Abmessungen: 95 mm x 140 mm x 28 mm  
Material:  
S235 JR

Oberfläche:  
Feuerverzinkt und Pulverbeschichtet

**Technical specifications**

Weight: 1,3 kg  
Dimensions: 95 mm x 140 mm x 28 mm  
material:  
S235 JR

surface:  
hot dipped galvanized and powder coated

\* Alle Angaben sind Richtwerte (teilweise mit branchenüblichen Rundungen zum besseren Verständnis) und dienen lediglich zum  
Produktverständnis, nicht aber als Basis zum Bau von Zubehörteilen, Lagergestellen, Adaptierungen, Kombinationsprodukten oä. Alle  
Angaben sind ohne Gewähr, für evtl. Fehler und resultierende Folgen übernehmen wir keine Verantwortung.

\* All data are approximate values (partly with industry-standard rounding for better understanding) and serve only for product  
understanding, but not as a basis for the design of accessories, storage solutions, adaptations, combination products or the like. All  
information is without guarantee, for possible errors and resulting consequences we assume no responsibility.