



Número de artículo / Article number: 478RB

EAN / EAN number: 4250384713331

Categoría de carga / Freight category: A

Barreras de cierre en combinación con el poste tipo 478B
Elemento de poste y marco, Equipado con una unidad de control electromecánica, por lo tanto ampliable con controles de acceso

Safety barriers to go with post item no. 478B Fixed post & Frame element, equipped with an electromechanical control unit, therefore expandable with access control systems

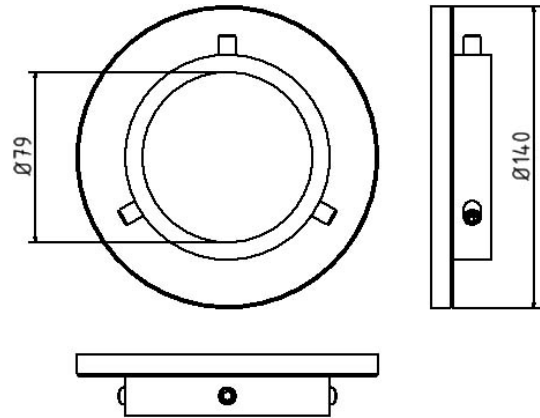

Descripción

Barreras de cierre en combinación con el poste tipo 478B
Elemento de poste y marco

Barreras

Una barrera estable y de forma atractiva en combinación con nuestro poste tipo 478B

- Equipado con una unidad de control electromecánica, por lo tanto ampliable con controles de acceso

Item description

Safety barriers to go with post item no. 478B Fixed post & Frame element

Safety barriers

A stable, attractive barrier to go with our post part-no. 478B

- equipped with an electromechanical control unit, therefore expandable with access control systems

Datos técnicos

Peso: 1,3 kg

Dimensiones: 95 mm x 140 mm x 28 mm

material:

S235 JR

surface:

hot dipped galvanized and powder coated

Technical specifications

Weight: 1,3 kg

Dimensions: 95 mm x 140 mm x 28 mm

material:

S235 JR

surface:

hot dipped galvanized and powder coated

* Todas las especificaciones son valores aproximados (en algunos casos con el redondeo estándar de la industria para una mejor comprensión) y están destinadas únicamente a la comprensión del producto, pero no como base para la construcción de accesorios, bastidores de almacenamiento, adaptaciones, productos combinados o similares. Toda la información se facilita sin garantía, por lo que no asumimos responsabilidad alguna por posibles errores y sus consecuencias.

* All data are approximate values (partly with industry-standard rounding for better understanding) and serve only for product understanding, but not as a basis for the design of accessories, storage solutions, adaptations, combination products or the like. All information is without guarantee, for possible errors and resulting consequences we assume no responsibility.