



Artikelnummer / Article number: 478RB

EAN / EAN number: 4250384713331

Vrachtcategorie / Freight category: A

Afsluitbarrières in combinatie met paal type 478B Staand paal & frame-element, Uitgerust met een elektromechanische besturingseenheid, dus uit te breiden met toegangscontroles

Safety barriers to go with post item no. 478B Fixed post & Frame element, equipped with an electromechanical control unit, therefore expandable with access control systems

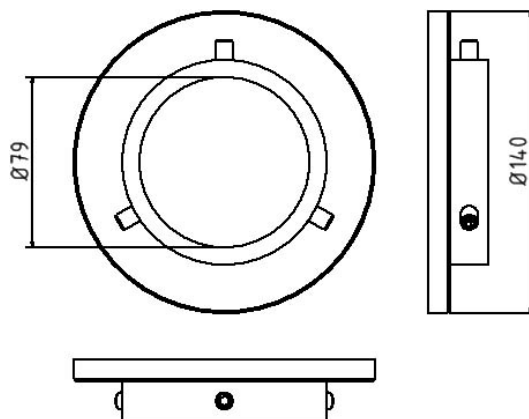

Omschrijving

Afsluitbarrières in combinatie met paal type 478B Staand paal & frame-element

Slagbomen

Een stabiele, aantrekkelijk gevormde barrière in combinatie met onze paal type 478B

- Uitgerust met een elektromechanische besturingseenheid, dus uit te breiden met toegangscontroles

Item description

Safety barriers to go with post item no. 478B Fixed post & Frame element

Safety barriers

A stable, attractive barrier to go with our post part-no. 478B

- equipped with an electromechanical control unit, therefore expandable with access control systems

Technische gegevens

Gewicht: 1,3 kg

Afmetingen: 95 mm x 140 mm x 28 mm

material:

S235 JR

surface:

hot dipped galvanized and powder coated

Technical specifications

Weight: 1,3 kg

Dimensions: 95 mm x 140 mm x 28 mm

material:

S235 JR

surface:

hot dipped galvanized and powder coated

* Alle specificaties zijn waarden bij benadering (in sommige gevallen met afrondingen volgens de industriestandaard voor een beter begrip) en zijn uitsluitend bedoeld om het product te begrijpen, maar niet als basis voor de constructie van accessoires, opbergrekken, aanpassingen, combinatieproducten of soortgelijke producten. Wij aanvaarden geen aansprakelijkheid voor eventuele fouten en de daaruit voortvloeiende gevolgen.

* All data are approximate values (partly with industry-standard rounding for better understanding) and serve only for product understanding, but not as a basis for the design of accessories, storage solutions, adaptations, combination products or the like. All information is without guarantee, for possible errors and resulting consequences we assume no responsibility.