



Artikelnummer / Article number: 419\_4425

EAN / EAN number: 4250384736118

Vrachtcategorie / Freight category: C

Droogrek, Dwarsbuis 2500 mm 5 haken aan één kant, Stalen buis Ø 48 mm

Laundry drying stand, Cross tube 2500 mm 5 hooks, one-sided, steel tube Ø 48 mm

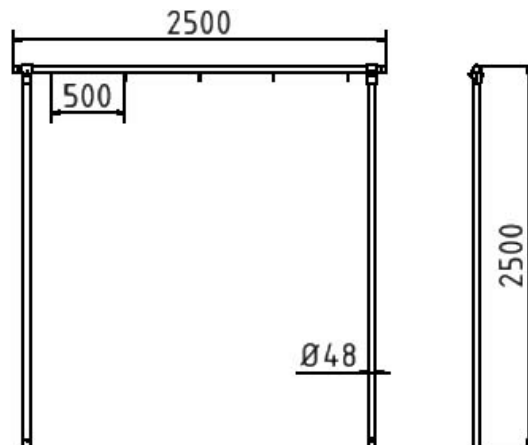
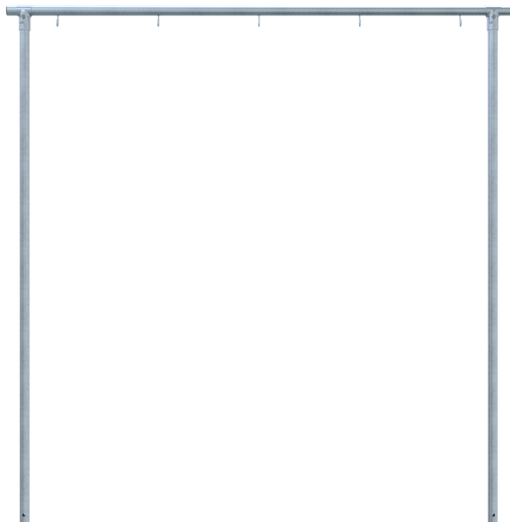

## Omschrijving

Droogrek

Wasdroogsteiger

bestaande uit: 2 staande palen met grondanker, totale hoogte 2500 mm,

Dwarsbuis met gelaste, gebogen haken, thermisch verzinkt, tussenafstand ca. 500 mm

2 T-koppelingen, 2-delig met M10 schroef,

2 kunststof kappen

- Dwarsbuis 2500 mm 5 haken aan één kant
- Stalen buis Ø 48 mm

## Item description

Laundry drying stand

Laundry drying stand

consisting of:

2 fixed posts with ground anchor, total height 2500 mm,

cross tube with welded, bent hooks,

hot-dip galvanized, spacing approx. 500 mm

2 T-connectors, 2-part with bolt M10,

2 plastic caps

- Cross tube 2500 mm 5 hooks, one-sided
- steel tube Ø 48 mm

## Technische gegevens

Gewicht: 24,5 kg

Afmetingen: 100 mm x 2500 mm x 48 mm

material:

S235 JR

surface:

hot dipped galvanized acc. to DIN ISO 1461

## Technical specifications

Weight: 24,5 kg

Dimensions: 100 mm x 2500 mm x 48 mm

material:

S235 JR

surface:

hot dipped galvanized acc. to DIN ISO 1461

\* Alle specificaties zijn waarden bij benadering (in sommige gevallen met afrondingen volgens de industriestandaard voor een beter begrip) en zijn uitsluitend bedoeld om het product te begrijpen, maar niet als basis voor de constructie van accessoires, opbergrekken, aanpassingen, combinatieproducten of soortgelijke producten. Wij aanvaarden geen aansprakelijkheid voor eventuele fouten en de daaruit voortvloeiende gevolgen.

\* All data are approximate values (partly with industry-standard rounding for better understanding) and serve only for product understanding, but not as a basis for the design of accessories, storage solutions, adaptations, combination products or the like. All information is without guarantee, for possible errors and resulting consequences we assume no responsibility.