



Numéro d'article / Article number: 35301

Numéro EAN / EAN number: 4250384703288
Catégorie de fret / Freight category: B

Support de panneaux selon TL type STREET

Sign stand according to TL type STREET

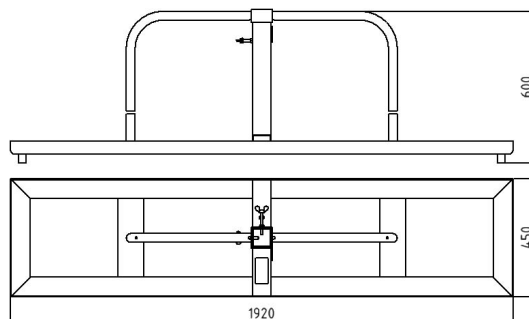
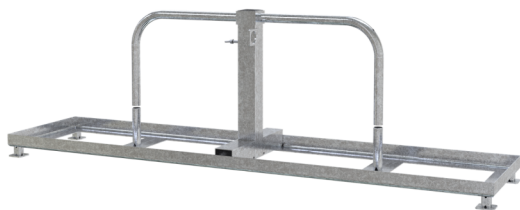

Description de l'article

Support de panneaux selon TL type STREET

Supports de panneaux selon TL - Type Street, reçoivent des tubes de tige 40 x 40 mm + 60 x 60 mm, sont fixés par 2 vis de réglage, pouvant être gruté, stable grâce à 4 pieds, empilable avec 4 plaques de pieds K1 (28 kg / 30 kg) de chaque côté, est sécurisé par un étrier séparé, Dimensions : 1920 x 450 mm, classe de poids K8, Veuillez consulter les instructions d'installation dans la ZTV-SA., Les socles reproduits sur la photo ne sont pas compris dans la livraison.

Item description

Sign stand according to TL type STREET

Sign holder according to TL - Type Street

- takes shaft tubes 40 x 40 mm + 60 x 60 mm
- are fixed with 2 set screws
- can be craned
- stable due to 4 feet
- can be stacked with 4 K1 foot plates (28 kg / 30 kg) per side
- secured with a separate bracket
- Dimensions: 1920 x 450 mm
- weight class K8

Please refer to the ZTV-SA for installation instructions.
The shown base plates are not part of the delivery.

Données techniques

Poids: 23 kg
Dimensions: 588 mm x 1920 mm x 450 mm
matériau:
S235 JR

surface:
galvanisé à chaud suivant DIN ISO 1461

Technical specifications

Weight: 23 kg
Dimensions: 588 mm x 1920 mm x 450 mm
material:
S235 JR

surface:
hot dipped galvanized acc. to DIN ISO 1461

* Toutes les données sont des valeurs indicatives (en partie avec les arrondis habituels dans la branche pour une meilleure compréhension) et servent uniquement à la compréhension du produit, mais pas comme base pour la construction d'accessoires, de supports de stockage, d'adaptations, de produits combinés ou autres. Toutes les indications sont fournies sans garantie, nous déclinons toute responsabilité pour d'éventuelles erreurs et les conséquences qui en résultent.

* All data are approximate values (partly with industry-standard rounding for better understanding) and serve only for product understanding, but not as a basis for the design of accessories, storage solutions, adaptations, combination products or the like. All information is without guarantee, for possible errors and resulting consequences we assume no responsibility.