



Número de artículo / Article number: 32001-0

EAN / EAN number: 4250384752897
Categoría de carga / Freight category: B

Paleta apilable para 20 rejillas de barrera

Stacking pallet for 20 barrier fences

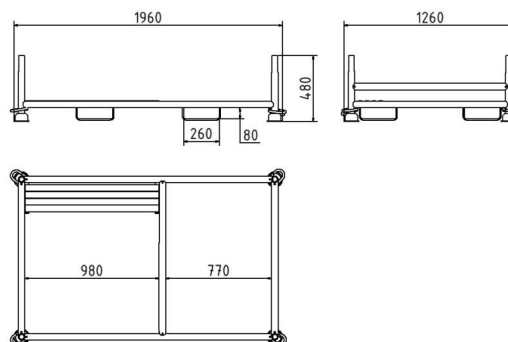
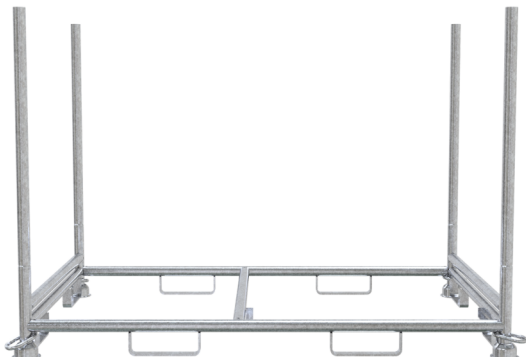

Descripción

Paleta apilable para 20 rejillas de barrera

- Con barras desmontables para facilitar la carga y descarga
- Transporte seguro gracias a las 8 zapatas de arrastre soldadas
- las rejillas de la barrera se colocan sobre travesaños soldados elevados
- Adecuada tanto para el tránsito con carretilla elevadora como con grúa
- el contorno de los pies de tulipán permite apilar los palets de forma estable
- Dimensiones de llenado: 1,80 x 1,10 m
- Altura del travesaño: 1,34 m

Item description

Stacking pallet for 20 barrier fences

- Storage and transport pallet type P,
- , with removable cross tubes for simple loading / unloading
- , safe transport by 8 welded guides
- , the panel fences are placed on welded elevated cross tubes
- , suitable for transport by fork-lift or crane
- , the tulip shape of the feet adds stability to the pallet stacks
- , inside dimensions: 1.80 m x 1.10 m
- , cross tube height: 1.34 m

Datos técnicos

Peso: 67 kg
Dimensiones: 1380 mm x 2080 mm x 480 mm
material:
S235 JR

surface:
hot dipped galvanized acc. to DIN ISO 1461

Technical specifications

Weight: 67 kg
Dimensions: 1380 mm x 2080 mm x 480 mm
material:
S235 JR

surface:
hot dipped galvanized acc. to DIN ISO 1461

* Todas las especificaciones son valores aproximados (en algunos casos con el redondeo estándar de la industria para una mejor comprensión) y están destinadas únicamente a la comprensión del producto, pero no como base para la construcción de accesorios, bastidores de almacenamiento, adaptaciones, productos combinados o similares. Toda la información se facilita sin garantía, por lo que no asumimos responsabilidad alguna por posibles errores y sus consecuencias.

* All data are approximate values (partly with industry-standard rounding for better understanding) and serve only for product understanding, but not as a basis for the design of accessories, storage solutions, adaptations, combination products or the like. All information is without guarantee, for possible errors and resulting consequences we assume no responsibility.