



Numéro d'article / Article number: 32001-0

Numéro EAN / EAN number: 4250384752897
Catégorie de fret / Freight category: B

Palette empilable pour 20 barrières

Stacking pallet for 20 barrier fences

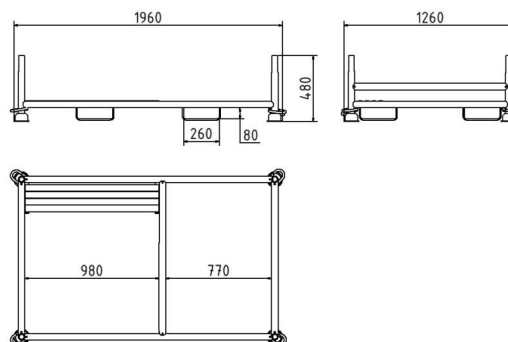
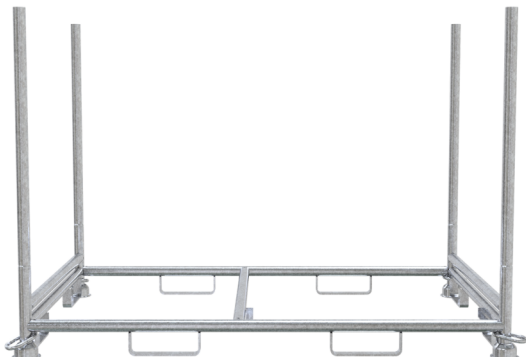

Description de l'article

Palette empilable pour 20 barrières

Palette empilable, pour 20x barrières TL - testé GS, dimensions de remplissage : 1,80 m x 1,10 m, hauteur des longerons : 1,34 m , 8 x longerons amovibles , patins d'entrée soudés , tubes verticaux et traverses en tube rond de Ø 48 mm, avec œilletons fermés, exécution : galvanisée

Item description

Stacking pallet for 20 barrier fences

Storage and transport pallet type P, with removable cross tubes for simple loading / unloading, safe transport by 8 welded guides, the panel fences are placed on welded elevated cross tubes, suitable for transport by fork-lift or crane, the tulip shape of the feet adds stability to the pallet stacks, inside dimensions: 1.80 m x 1.10 m, cross tube height: 1.34 m

Données techniques

Poids: 67 kg
Dimensions: 1380 mm x 2080 mm x 480 mm
matériau:
S235 JR

surface:
galvanisé à chaud suivant DIN ISO 1461

Technical specifications

Weight: 67 kg
Dimensions: 1380 mm x 2080 mm x 480 mm
material:
S235 JR

surface:
hot dipped galvanized acc. to DIN ISO 1461

* Toutes les données sont des valeurs indicatives (en partie avec les arrondis habituels dans la branche pour une meilleure compréhension) et servent uniquement à la compréhension du produit, mais pas comme base pour la construction d'accessoires, de supports de stockage, d'adaptations, de produits combinés ou autres. Toutes les indications sont fournies sans garantie, nous déclinons toute responsabilité pour d'éventuelles erreurs et les conséquences qui en résultent.

* All data are approximate values (partly with industry-standard rounding for better understanding) and serve only for product understanding, but not as a basis for the design of accessories, storage solutions, adaptations, combination products or the like. All information is without guarantee, for possible errors and resulting consequences we assume no responsibility.