



Artikelnummer / Article number: 32001-0

EAN / EAN number: 4250384752897

Vrachtcategorie / Freight category: B

Stapelpallet voor 20 barrièreloosters

Stacking pallet for 20 barrier fences

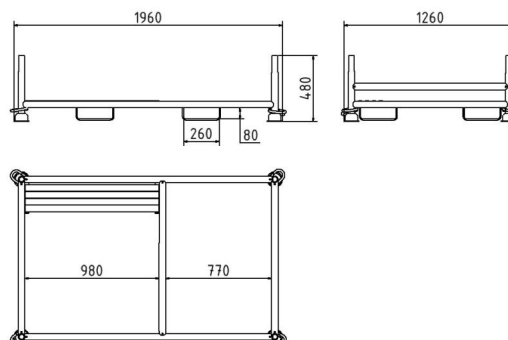
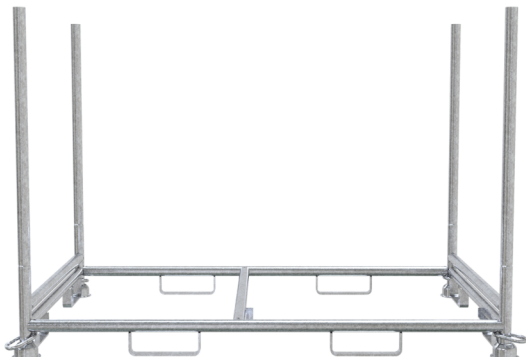

Omschrijving

Stapelpallet voor 20 barrièreloosters

- Met afneembare stangen voor eenvoudig laden en lossen
- Veilig transport dankzij 8 aangelaste inrijschoenen
- de barriëroosters zijn geplaatst op verhoogde gelaste dwarsbalken
- Geschikt voor zowel heftruckverkeer als kraangebruik
- Door de contour van de tulpvoeten kunnen de stapelpallets stabiel worden gestapeld
- Afmeting vulling: 1,80 x 1,10 m
- Rijhoogte: 1,34 m

Item description

Stacking pallet for 20 barrier fences

- Storage and transport pallet type P,
- , with removable cross tubes for simple loading / unloading
- , safe transport by 8 welded guides
- , the panel fences are placed on welded elevated cross tubes
- , suitable for transport by fork-lift or crane
- , the tulip shape of the feet adds stability to the pallet stacks
- , inside dimensions: 1.80 m x 1.10 m
- , cross tube height: 1.34 m

Technische gegevens

Gewicht: 67 kg
Afmetingen: 1380 mm x 2080 mm x 480 mm
material:
S235 JR

surface:
hot dipped galvanized acc. to DIN ISO 1461

Technical specifications

Weight: 67 kg
Dimensions: 1380 mm x 2080 mm x 480 mm
material:
S235 JR

surface:
hot dipped galvanized acc. to DIN ISO 1461

* Alle specificaties zijn waarden bij benadering (in sommige gevallen met afrondingen volgens de industriestandaard voor een beter begrip) en zijn uitsluitend bedoeld om het product te begrijpen, maar niet als basis voor de constructie van accessoires, opbergrekken, aanpassingen, combinatieproducten of soortgelijke producten. Wij aanvaarden geen aansprakelijkheid voor eventuele fouten en de daaruit voortvloeiende gevolgen.

* All data are approximate values (partly with industry-standard rounding for better understanding) and serve only for product understanding, but not as a basis for the design of accessories, storage solutions, adaptations, combination products or the like. All information is without guarantee, for possible errors and resulting consequences we assume no responsibility.