



Artikelnummer / Article number: **3B161**

EAN / EAN number: 4250384754259

Frachtkategorie / Freight category: B

Holzbaubaunständige Typ Light, für Aufbauhöhe: 2,00 m - 2,50 m

Wooden fence posts Type Light, For mounting heights: 2000 mm - 2500 mm

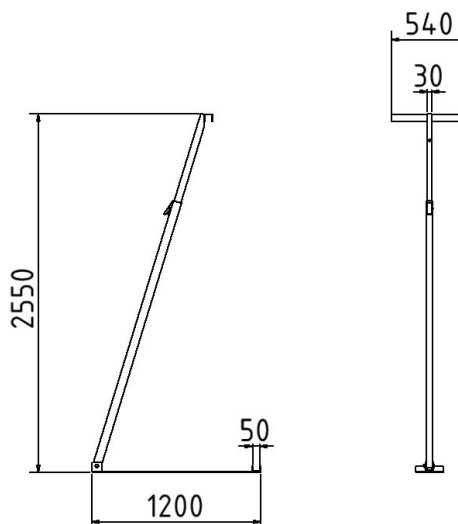

Artikeltext

Holzbaubaunständige Typ Light

Holzbaubaunständige Typ Light

Leistet dem Holzbaubaun eine sichere und dauerhafte Standfestigkeit.

- für Holz-Brüstungselement
- Holzbaubaunständige für Wandelemente bis 40 mm
- durch einfaches Einsetzen der Wandelemente in die unten und oben angeschweißten U-Schienen
- Holzbaun wird senkrecht aufgestellt
- Verschraubung der Holzelemente mit den U-Schienen dient zur sicheren und dauerhaften Aufstellung
- Ständer ist mit Ballastgewichten (z.B. Betonfüße Art Nr. 3F100) zu sichern
- verzinkt

- für Aufbauhöhe: 2,00 m - 2,50 m

Item description

Wooden fence posts Type Light

Wooden mobile fence stand type light

Provides the wooden fence with secure and lasting stability.

- wooden mobile fence stand for wall elements up to 40 mm
- by simply inserting the wall elements into the U-rails welded at the top and bottom
- the wooden fence is erected vertically
- screwing of the wooden elements with the U-rails serves for a safe and permanent installation
- stand must be secured with ballast weights (e.g. concrete feet, part-no. 3F100)
- galvanized

- For mounting heights: 2000 mm - 2500 mm



Verwendungszweck

Der Verwendungszweck eines Holzbauzaunständers liegt in der stabilen und sicheren Aufstellung von Holzbauzäunen zur temporären Absperrung und Abgrenzung von Bereichen. Er wird eingesetzt, um Bauzäune aus Holz schnell zu installieren und eine zuverlässige Standfestigkeit auch bei wechselnden Bedingungen zu gewährleisten. Durch seine robuste Bauweise eignet sich der Holzbauzaunständer besonders für den Einsatz auf Baustellen, bei Veranstaltungen oder zur Sicherung von Grundstücken. Er ist damit eine praktische Lösung für flexible Absperrungen, Sicherheit und eine klare Strukturierung von Flächen.

Technische Daten

Gewicht: 25,5 kg
Abmessungen: 1200 mm x 1750 mm x 540 mm
Material :
S235 JR

Oberfläche:
Feuerverzinkt nach DIN ISO 1461

Für Aufbauhöhen: 2000m

Technical specifications

Weight: 25,5 kg
Dimensions: 1200 mm x 1750 mm x 540 mm
material:
S235 JR

surface:
hot dipped galvanized

For installation heights: 2000m

* Alle Angaben sind Richtwerte (teilweise mit branchenüblichen Rundungen zum besseren Verständnis) und dienen lediglich zum Produktverständnis, nicht aber als Basis zum Bau von Zubehörteilen, Lagergestellen, Adaptierungen, Kombinationsprodukten oä. Alle Angaben sind ohne Gewähr, für evtl. Fehler und resultierende Folgen übernehmen wir keine Verantwortung.

* All data are approximate values (partly with industry-standard rounding for better understanding) and serve only for product understanding, but not as a basis for the design of accessories, storage solutions, adaptations, combination products or the like. All information is without guarantee, for possible errors and resulting consequences we assume no responsibility.