



Article number / Artikelnummer: 36050-5

EAN number / EAN: 4250384753351  
Freight category / Frachtkategorie: B

Storage and transport pallet for 108 flat panels, galvanized

Lager- und Transportpalette für 108 Flachbaken, galvanized

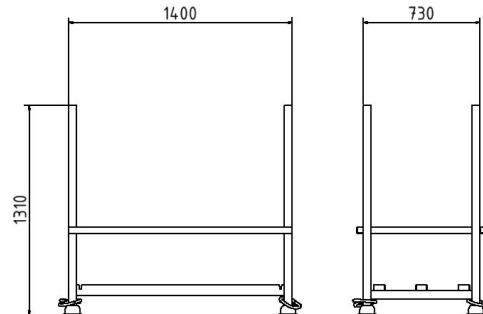

### Item description

Storage and transport pallet for 108 flat panels

Storage and transport pallet,  
, for 108 flat panels  
, vertical tubes made of 50 x 50 mm  
, cross tubes welded  
, can be moved by crane  
, the tulip shape of the feet gives the pallet stack stability

- galvanized

### Artikeltext

Lager- und Transportpalette für 108 Flachbaken

- für 108 Flachbaken
- Standrohre aus 50 x 50 mm
- Querrohr aus stabilen Material verschweißt
- für den Kranbetrieb geeignet
- durch die Kontur der Tulpenfüße lassen sich die Paletten standsicher stapeln
- Ausführung: verzinkt

- galvanized

### Technical specifications

Weight: 58 kg  
Dimensions: 810 mm x 1400 mm x 1310 mm  
material:  
S235 JR

surface:  
hot dipped galvanized

### Technische Daten

Gewicht: 58 kg  
Abmessungen: 810 mm x 1400 mm x 1310 mm  
Material:  
S235 JR

Oberfläche:  
Feuerverzinkt nach DIN ISO 1461

\* All data are approximate values (partly with industry-standard rounding for better understanding) and serve only for product understanding, but not as a basis for the design of accessories, storage solutions, adaptations, combination products or the like. All information is without guarantee, for possible errors and resulting consequences we assume no responsibility.

\* Alle Angaben sind Richtwerte (teilweise mit branchenüblichen Rundungen zum besseren Verständnis) und dienen lediglich zum Produktverständnis, nicht aber als Basis zum Bau von Zubehörteilen, Lagergestellen, Adaptierungen, Kombinationsprodukten oä. Alle Angaben sind ohne Gewähr, für evtl. Fehler und resultierende Folgen übernehmen wir keine Verantwortung.