



Número de artículo / Article number: 36050-5

EAN / EAN number: 4250384753351

Categoría de carga / Freight category: B

Palé de almacenamiento y transporte para 108 balizas planas, galvanizado

Storage and transport pallet for 108 flat panels, galvanized

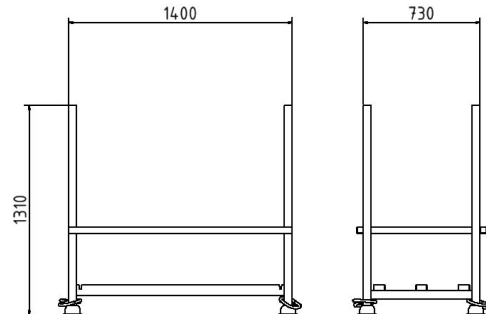

Descripción

Palé de almacenamiento y transporte para 108 balizas planas

- para 108 balizas planas
- Tubos verticales de 50 x 50 mm
- Tubo transversal soldado de material resistente
- Adecuado para el funcionamiento con grúa
- el contorno de los pies de tulipa permite apilar los palets de forma estable
- Acabado: galvanizado

- galvanizado

Item description

Storage and transport pallet for 108 flat panels

- Storage and transport pallet,
- , for 108 flat panels
- , vertical tubes made of 50 x 50 mm
- , cross tubes welded
- , can be moved by crane
- , the tulip shape of the feet gives the pallet stack stability

- galvanized

Datos técnicos

Peso: 58 kg

Dimensiones: 810 mm x 1400 mm x 1310 mm

material:

S235 JR

surface:

hot dipped galvanized

Technical specifications

Weight: 58 kg

Dimensions: 810 mm x 1400 mm x 1310 mm

material:

S235 JR

surface:

hot dipped galvanized

* Todas las especificaciones son valores aproximados (en algunos casos con el redondeo estándar de la industria para una mejor comprensión) y están destinadas únicamente a la comprensión del producto, pero no como base para la construcción de accesorios, bastidores de almacenamiento, adaptaciones, productos combinados o similares. Toda la información se facilita sin garantía, por lo que no asumimos responsabilidad alguna por posibles errores y sus consecuencias.

* All data are approximate values (partly with industry-standard rounding for better understanding) and serve only for product understanding, but not as a basis for the design of accessories, storage solutions, adaptations, combination products or the like. All information is without guarantee, for possible errors and resulting consequences we assume no responsibility.