



Numéro d'article / Article number: 36050-5

Numéro EAN / EAN number: 4250384753351
Catégorie de fret / Freight category: B

PaLETTE de stockage et de transport pour 108 balises plates, galvanized

Storage and transport pallet for 108 flat panels, galvanized

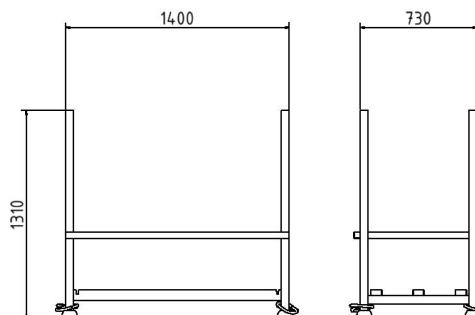

Description de l'article

PaLETTE de stockage et de transport pour 108 balises plates

PaLETTE de stockage et de transport pour balises pour 108 x balises plates, tubes verticaux en 50 x 50 mm, tube transversal en matériau stable, matériau soudé, adapté à l'utilisation d'une grue, grâce au contour des pieds tulipes, les palettes peuvent être empilées de manière stable, galvanisé

- galvanized

Item description

Storage and transport pallet for 108 flat panels

Storage and transport pallet,
, for 108 flat panels
, vertical tubes made of 50 x 50 mm
, cross tubes welded
, can be moved by crane
, the tulip shape of the feet gives the pallet stack stability

- galvanized

Technical specifications

Weight: 58 kg
Dimensions: 810 mm x 1400 mm x 1310 mm
material:
S235 JR

surface:
hot dipped galvanized

* Toutes les données sont des valeurs indicatives (en partie avec les arrondis habituels dans la branche pour une meilleure compréhension) et servent uniquement à la compréhension du produit, mais pas comme base pour la construction d'accessoires, de supports de stockage, d'adaptations, de produits combinés ou autres. Toutes les indications sont fournies sans garantie, nous déclinons toute responsabilité pour d'éventuelles erreurs et les conséquences qui en résultent.

* All data are approximate values (partly with industry-standard rounding for better understanding) and serve only for product understanding, but not as a basis for the design of accessories, storage solutions, adaptations, combination products or the like. All information is without guarantee, for possible errors and resulting consequences we assume no responsibility.