



Article number / Artikelnummer: 449_50

EAN number / EAN: 4250384709488
Freight category / Frachtkategorie: B

Stainless steel bicycle lean-on hoop \varnothing 48 mm, for casting in concrete

Edelstahlfahrradanlehnbügel \varnothing 48 mm, zum Einbetonieren

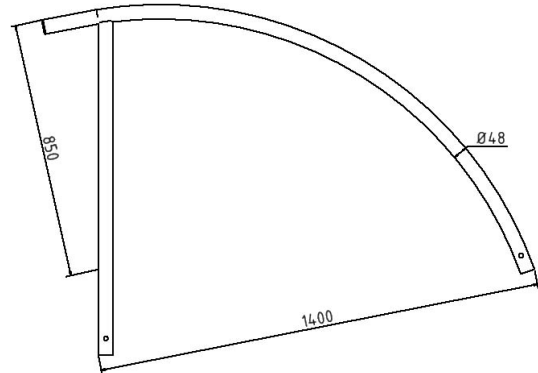

Item description

Stainless steel bicycle lean-on hoop \varnothing 48 mm

Stainless steel bicycle lean-on hoop \varnothing 48 mm
Very attractive and functional design

- for casting in concrete

Artikeltext

Edelstahlfahrradanlehnbügel \varnothing 48 mm

Edelstahlfahrradanlehnbügel \varnothing 48 mm

Edelstahlbügel \varnothing 48 mm

- Oberfläche geschliffen
- Gesamtbreite ca. 1400 mm
- Höhe Überflur ca. 850 mm

- zum Einbetonieren

Technical specifications

Weight: 9 kg
Dimensions: 850 mm x 1400 mm x 48 mm
material:
stainless steel

Technische Daten

Gewicht: 9 kg
Abmessungen: 850 mm x 1400 mm x 48 mm
Material:
Edelstahl

* All data are approximate values (partly with industry-standard rounding for better understanding) and serve only for product understanding, but not as a basis for the design of accessories, storage solutions, adaptations, combination products or the like. All information is without guarantee, for possible errors and resulting consequences we assume no responsibility.

* Alle Angaben sind Richtwerte (teilweise mit branchenüblichen Rundungen zum besseren Verständnis) und dienen lediglich zum Produktverständnis, nicht aber als Basis zum Bau von Zubehörteilen, Lagergestellen, Adaptierungen, Kombinationsprodukten oä. Alle Angaben sind ohne Gewähr, für evtl. Fehler und resultierende Folgen übernehmen wir keine Verantwortung.