



Article number / Artikelnummer: 448_23W

EAN number / EAN: 4250384744014
Freight category / Frachtkategorie: B

Protective bar made of steel tubing \varnothing 48 x 2.5 mm with crossbar for wall mounting, total width: 1200 mm, hot-dip galvanized

Schutzbügel Stahlrohr \varnothing 48 x 2,5 mm mit Querholm für Wandmontage, Gesamtbreite: 1200 mm, feuerverzinkt

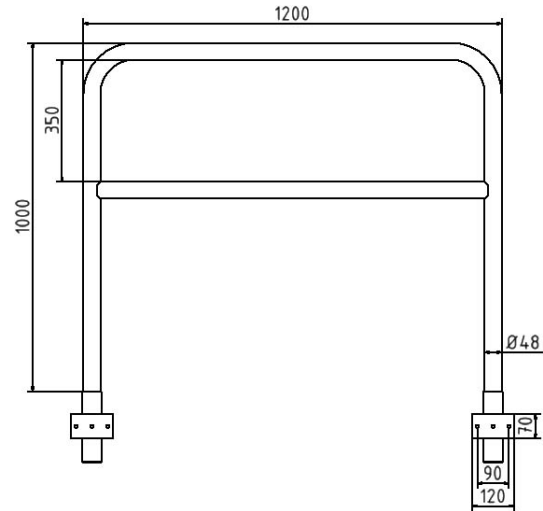

Item description

Protective bar made of steel tubing \varnothing 48 x 2.5 mm with crossbar for wall mounting

Steel tube bracket, \varnothing 48 x 2.5 mm for wall mounting with two tube sleeves for doweling, removable, without lock, with crossbar, height above floor, total height: 1200 mm

- total width: 1200 mm
- hot-dip galvanized

Artikeltext

Schutzbügel Stahlrohr \varnothing 48 x 2,5 mm mit Querholm für Wandmontage

Bügel aus Stahlrohr \varnothing 48 x 2,5 mm

Sicherheitsschutz speziell für Rampen.

für Wandmontage mit zwei Rohrhülsen zum Andübeln, herausnehmbar, ohne Verschluss, mit Querholm, Höhe Überflur, Gesamthöhe: 1200 mm

- Gesamtbreite: 1200 mm
- feuerverzinkt

Verwendungszweck

Der Verwendungszweck eines Bügels aus Stahlrohr liegt im robusten Schutz, der Sicherung und der Abgrenzung von Bereichen sowie im Schutz von Objekten vor mechanischen Einwirkungen. Er wird eingesetzt, um Maschinen, Regale, Verkehrswege oder Gebäude zuverlässig vor Anfahrtschäden zu schützen und gleichzeitig eine klare Struktur in Arbeits- und Verkehrsbereichen zu schaffen. Durch seine stabile Bauweise eignet sich der Stahlrohrbügel besonders für den Einsatz in Industrie, Lager, Parkanlagen oder im öffentlichen Raum. Ob als Rammschutz, Schutzbügel oder Begrenzungselement: Der Bügel aus Stahlrohr ist eine langlebige und vielseitige Lösung für Sicherheit und Ordnung.



Technical specifications

Weight: 14 kg
Dimensions: 1200 mm x 1200 mm x 48 mm
material:
S235 JR

surface:
hot dipped galvanized and powder coated

Technische Daten

Gewicht: 14 kg
Abmessungen: 1200 mm x 1200 mm x 48 mm
Material:
S235 JR

Oberfläche:
Feuerverzinkt und Pulverbeschichtet

* All data are approximate values (partly with industry-standard rounding for better understanding) and serve only for product understanding, but not as a basis for the design of accessories, storage solutions, adaptations, combination products or the like. All information is without guarantee, for possible errors and resulting consequences we assume no responsibility.

* Alle Angaben sind Richtwerte (teilweise mit branchenüblichen Rundungen zum besseren Verständnis) und dienen lediglich zum Produktverständnis, nicht aber als Basis zum Bau von Zubehörteilen, Lagergestellen, Adaptierungen, Kombinationsprodukten oä. Alle Angaben sind ohne Gewähr, für evtl. Fehler und resultierende Folgen übernehmen wir keine Verantwortung.