



Numéro d'article / Article number: **448\_23W**

Numéro EAN / EAN number: 4250384744014  
Catégorie de fret / Freight category: B

Arceau de protection en tube d'acier Ø 48 x 2,5 mm avec traverse pour montage mural, largeur totale: 1200 mm, galvanisé à chaud

Protective bar made of steel tubing Ø 48 x 2.5 mm with crossbar for wall mounting, total width: 1200 mm, hot-dip galvanized

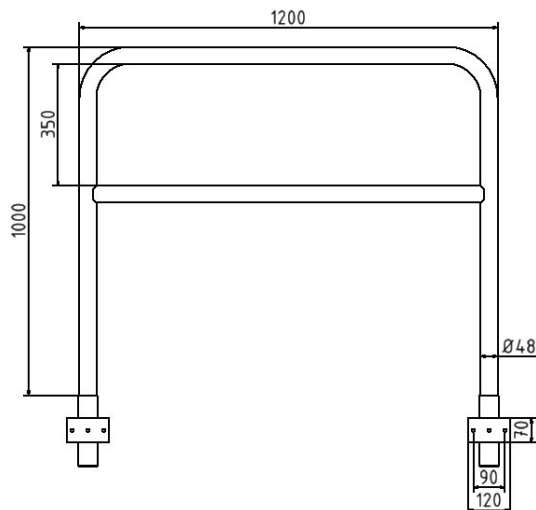

## Description de l'article

Arceau de protection en tube d'acier Ø 48 x 2,5 mm avec traverse pour montage mural

Support en tube d'acier Ø 48 x 2,5 mm, pour montage mural avec deux douilles tubulaires à cheviller, amovible, sans fermeture, avec traverse, hauteur hors sol, hauteur totale : 1200 mm

- largeur totale: 1200 mm
- galvanisé à chaud

## Item description

Protective bar made of steel tubing Ø 48 x 2.5 mm with crossbar for wall mounting

Steel tube bracket, Ø 48 x 2.5 mm for wall mounting with two tube sleeves for doweling, removable, without lock, with crossbar, height above floor, total height: 1200 mm

- total width: 1200 mm
- hot-dip galvanized

## Données techniques

Poids: 14 kg  
Dimensions: 1200 mm x 1200 mm x 48 mm  
matériau:  
S235 JR

surface:  
galvanisée a chaud et revêtement par poudre

## Technical specifications

Weight: 14 kg  
Dimensions: 1200 mm x 1200 mm x 48 mm  
material:  
S235 JR

surface:  
hot dipped galvanized and powder coated

\* Toutes les données sont des valeurs indicatives (en partie avec les arrondis habituels dans la branche pour une meilleure compréhension) et servent uniquement à la compréhension du produit, mais pas comme base pour la construction d'accessoires, de supports de stockage, d'adaptations, de produits combinés ou autres. Toutes les indications sont fournies sans garantie, nous déclinons toute responsabilité pour d'éventuelles erreurs et les conséquences qui en résultent.

\* All data are approximate values (partly with industry-standard rounding for better understanding) and serve only for product understanding, but not as a basis for the design of accessories, storage solutions, adaptations, combination products or the like. All information is without guarantee, for possible errors and resulting consequences we assume no responsibility.