



Numéro d'article / Article number: 33902-2

Numéro EAN / EAN number: 4250384753214  
Catégorie de fret / Freight category: A

Tapis de protection du sol en UHMWPE, Connecteur transversal pour panneau 2 x 15 mm

Floor protection mat made of UHMWPE, Cross connector for 2 x 15 mm panel

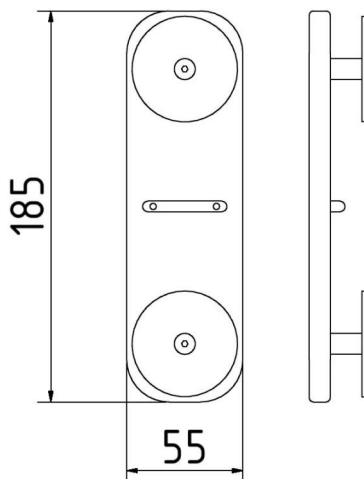

### Description de l'article

Tapis de protection du sol en UHMWPE

Tapis de protection du sol, 2000 x 1000 x 15mm pour le passage d'outils de travail ou pour la protection, des bordures et des surfaces qui doivent être protégées des ornières., Le tapis de protection du sol se distingue par sa grande stabilité, de sorte que la, forme du tapis reste inchangée même en cas d'utilisation fréquente., Les tapis de protection du sol peuvent être reliés entre eux, ce qui permet de, bien protéger les grandes surfaces. Le matériau résiste à la température et au, froid, UHMWPE, couleur: noir

- Connecteur transversal pour panneau 2 x 15 mm

### Item description

Floor protection mat made of UHMWPE

Floor protection mat 2000 x 1000 mm x 15 mm for driving on work equipment, or to protect curbs and areas that need to be protected from ruts. The floor protection mat impresses with a great stability, so that the shape of the mat remains in its form even with frequent use. The floor protection mats can be connected, so that larger areas can be well protected in the compound. The material is heat and frost resistant, UHMWPE, black

- Cross connector for 2 x 15 mm panel

### Technical specifications

Weight: 0,5 kg  
Dimensions: 55 mm x 185 mm x 31 mm  
material:  
S235 JR + plastic

surface:  
hot dipped galvanized

Two pieces are needed per connection



\* Toutes les données sont des valeurs indicatives (en partie avec les arrondis habituels dans la branche pour une meilleure compréhension) et servent uniquement à la compréhension du produit, mais pas comme base pour la construction d'accessoires, de supports de stockage, d'adaptations, de produits combinés ou autres. Toutes les indications sont fournies sans garantie, nous déclinons toute responsabilité pour d'éventuelles erreurs et les conséquences qui en résultent.

\* All data are approximate values (partly with industry-standard rounding for better understanding) and serve only for product understanding, but not as a basis for the design of accessories, storage solutions, adaptations, combination products or the like. All information is without guarantee, for possible errors and resulting consequences we assume no responsibility.